

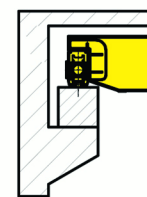

itecokran

Краны мостовые электрические однобалочные опорные
з/п 2 т, управление с пола (режим А3)

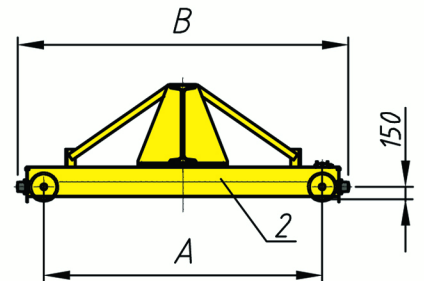
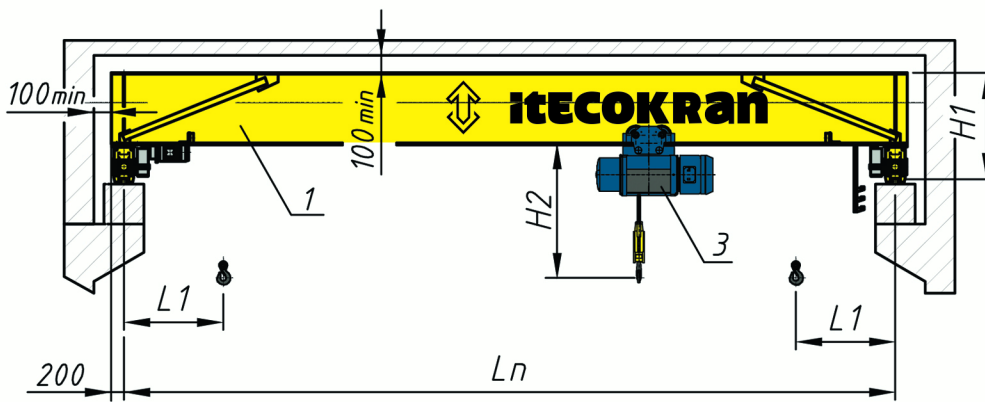

Вариант крана (У)
с уменьшенной строительной
высотой

Технические характеристики

Мощность эл. двигателей передвижения крана, 2х0,4 ...0,75 кВт.
Подкрановый путь рельсы Р24, Р33, кв.40х40, кв.50х50.
Количество приводов - 2. Применение варианта (У) уменьшает
размер Н на 200-250 мм

Рисунок не определяет конструкцию крана

1-балка пролетная
2-балка концевая
3-таль электрическая

Пролет Lп, м	Размеры					Нагрузка от колеса, кН	Масса без тали, т	Профиль пролетной балки	Мощность без тали, кВт	Скорость, м/мин		
	A мм	B мм	H1 мм	H2 мм	L1 мм					Передвж. крана	Передвж. тали	Подъема
4,5	1500	2150	560	796	515	12,4	1,1	24М	2х0,4	20	20	8
7,5	1500	2150	560	796	515	13,8	1,3	30М	2х0,4	20	20	8
10,5	2000	2650	620	796	515	14,7	1,7	36М+36М	2х0,4	20	20	8
16,5	2600	3300	690	796	515	17,8	2,6	36М+36М*	2х0,75	20	20	8
19,5	4000	4650	690	796	515	23,1	3,8	Короб.сеч	2х0,75	20	20	8
22,5	4000	4650	780	796	515	24,6	4,2	Короб.сеч	2х0,75	20	20	8

* Усиление швеллер 27 П-30П

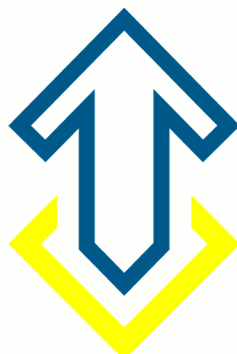



Для того, чтобы заполнить опросный лист необходимо:

1. Скачать PDF-файл на компьютер.
2. Открыть и заполнить его с помощью одной из нижеперечисленных бесплатных программ:
 - [Adobe Acrobat Reader DC](#);
 - [Foxit Reader](#);
 - [PDF-XChange Editor](#)
3. Сохранить файл и отправить на e-mail: info@telfer-m.ru



117574, г. Москва, ул. Вильнюсская, 7, корпус 2
+7(495) 995-15-71; www.itecokran.ru

Опросный лист (кран опорный)

Наименование организации*

Контактное лицо*

Телефон (с кодом города)*

E-mail*

Адрес

*Поля обязательные для заполнения

Дополнительные параметры (поля заполняются по желанию)

Заполненный опросный лист отправлять на e-mail: info@telfer-m.ru