

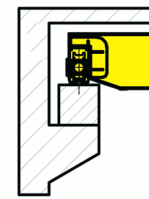

ITECOKRAN

Краны мостовые электрические однобалочные опорные
г/п 3,2 т, управление с пола (режим А3)

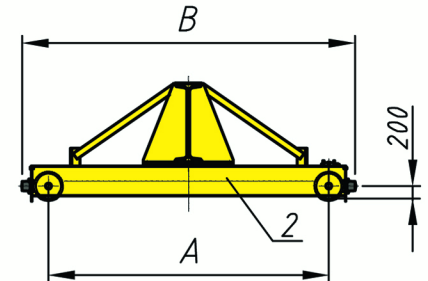
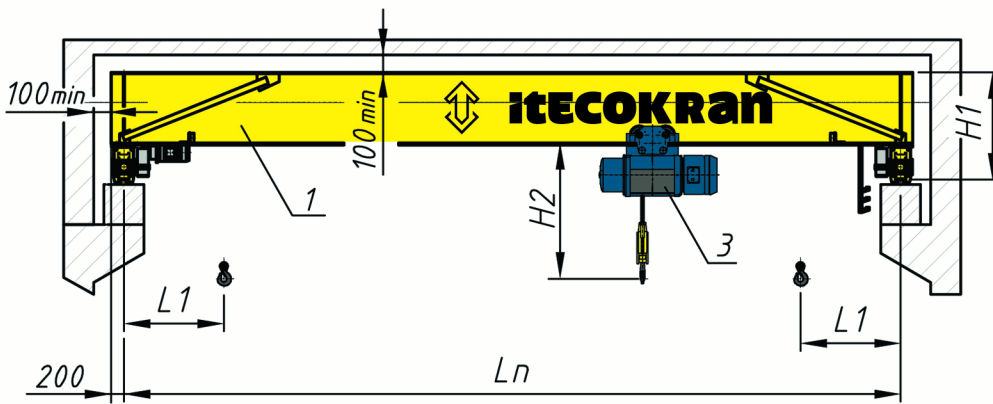

Вариант крана (У)
с уменьшенной строительной
высотой

Рисунок не определяет конструкцию крана

Технические характеристики

Мощность эл. двигателей передвижения крана, 2x0,5 ...1,1 кВт.
Подкрановый путь рельсы Р33, Р43 кв.40x40, кв.50x50.
Применение варианта (У) уменьшает размер Н на 250-300 мм.

1-балка пролетная
2-балка концевая
3-таль электрическая

Пролет Lп, м	Размеры					Нагрузка от колеса, кН	Масса без тали, т	Профиль пролетной балки	Мощность без тали, кВт	Скорость, м/мин		
	A мм	B мм	H1 мм	H2 мм	L1 мм					Передвж. крана	Передвж. тали	Подъема
4,5	1500	2150	570	1065	610	18,2	1,2	30М	2x0,55	20	20	8
7,5	1500	2150	600	1065	610	20,0	1,5	36М	2x0,55	20	20	8
10,5	2000	2650	630	1065	610	21,2	2,0	45М+45М	2x0,55	20	20	8
16,5	2600	3300	820	1065	610	24,5	2,9	Короб.сеч	2x0,75	20	20	8
19,5	4000	4650	1000	1065	610	30,7	4,3	Короб.сеч	2x0,75	20	20	8
22,5	4000	4650	1150	1065	610	31,2	4,8	Короб.сеч	2x1,1	20	20	8

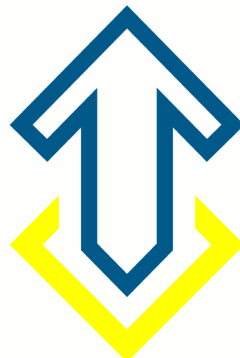



Для того, чтобы заполнить опросный лист необходимо:

1. Скачать PDF-файл на компьютер.
2. Открыть и заполнить его с помощью одной из нижеперечисленных бесплатных программ:
 - [Adobe Acrobat Reader DC;](#)
 - [Foxit Reader;](#)
 - [PDF-XChange Editor](#)
3. Сохранить файл и отправить на e-mail: info@telfer-m.ru



117574, г. Москва, ул. Вильнюсская, 7, корпус 2
+7(495) 995-15-71; www.itecokran.ru

Опросный лист (кран опорный)

Наименование организации*

Контактное лицо*

Телефон (с кодом города)*

E-mail*

Адрес

*Поля обязательные для заполнения

Дополнительные параметры (поля заполняются по желанию)

Заполненный опросный лист отправлять на e-mail: info@telfer-m.ru