

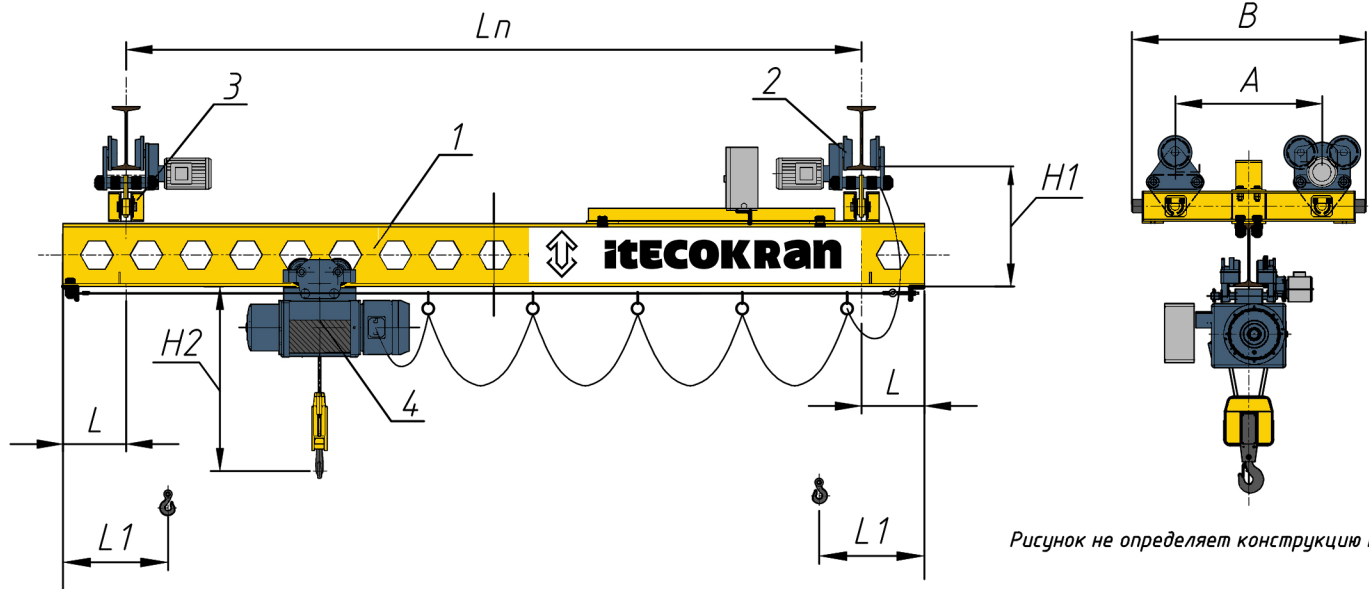

itESOKRAN

Краны мостовые электрические однобалочные подвесные
г/п 5 т., управление с пола (режим А3)



Технические характеристики

Мощность эл. двигателей передвижения крана, 2x0,8 кВт,
Количество тележек - 2 приводные + 2 холостые,
Подкрановый путь по ГОСТ 19425, двутавр 30М, 36М, 45М.

- 1-балка пролетная
- 2-балка концевая жесткая
- 3-балка концевая подвижная
- 4-таль электрическая

| Пролет Lп, м | Длина консолей L, м | Размеры | | | | | Нагрузка от колеса, кН | Масса без тали, т | Профиль пролетной балки | Скорость, м/мин | | |
|-----------------|---------------------------|---------|---------|----------|----------|----------|------------------------------|-------------------------|-------------------------------|--------------------|-------------------|---------|
| | | A мм | B мм | H1 мм | H2 мм | L1 мм | | | | Передвиж. крана | Передвиж. тали | Подъема |
| 3 | 0,3-0,9 | 900 | 1315 | 720 | 1237 | 610 | 7,8 | 1,3 | 36М | 20 | 20 | 8 |
| 4,5 | 0,3-0,9 | 900 | 1315 | 730 | 1237 | 610 | 8,0 | 1,5 | 36М | 20 | 20 | 8 |
| 6 | 0,6-1,5 | 1200 | 1615 | 820 | 1237 | 610 | 8,2 | 1,6 | 45М | 20 | 20 | 8 |
| 9 | 0,6-1,5 | 1200 | 1615 | 980 | 1237 | 610 | 8,5 | 1,9 | 45М+45М* | 20 | 20 | 8 |
| 12 | 0,6-1,5 | 1200 | 1615 | 1000 | 1237 | 610 | 8,7 | 2,3 | 45М+45М* | 20 | 20 | 8 |
| 15 | 0,6-1,5 | 1500 | 1915 | 1000 | 1237 | 610 | 8,9 | 2,8 | 45М+45М* | 20 | 20 | 8 |

* Усиление - полоса 10 мм, швеллер 30П





Для того, чтобы заполнить опросный лист необходимо:

1. Скачать PDF-файл на компьютер.
2. Открыть и заполнить его с помощью одной из нижеперечисленных бесплатных программ:
 - [Adobe Acrobat Reader DC;](#)
 - [Foxit Reader;](#)
 - [PDF-XChange Editor](#)
3. Сохранить файл и отправить на e-mail: info@telfer-m.ru



Опросный лист (кран подвесной)

Наименование организации*

Контактное лицо*

Телефон (с кодом города)*

E-mail*

Адрес

Левая:

Правая:

*Поля обязательные для заполнения

Дополнительные параметры (поля заполняются по желанию)

Заполненный опросный лист отправлять на e-mail: info@telfer-m.ru